



# AKG.WIRELESS

WIRELESS  
MICROPHONE  
SYSTEM

WMS40  
microtools

MP40  
micropen

**Bedienungshinweise . . . . . S. 2**

Bitte vor Inbetriebnahme des Gerätes lesen!

**User Instructions . . . . . p. 10**

Please read the manual before using the equipment!

**Mode d'emploi . . . . . p. 18**

Veuillez lire cette notice avant d'utiliser le système!

**Istruzioni per l'uso . . . . . p. 26**

Prima di utilizzare l'apparecchio, leggere il manuale!

**Modo de empleo . . . . . p. 34**

Antes de utilizar el equipo, sírvase leer el manual!

**Instruções de uso . . . . . p. 42**

S.f.f. leia este manual antes de usar o equipamento!





## 1 Sicherheit und Umwelt

### 1.1 Sicherheit

1. Setzen Sie das Gerät nicht direkter Sonneneinstrahlung, starker Staub- und Feuchtigkeitseinwirkung, Regen, Vibrationen oder Schlägen aus.

### 1.2 Umwelt

1. Entsorgen Sie verbrauchte Batterien und Akkus immer gemäß den jeweils geltenden Entsorgungsvorschriften. Werfen Sie Batterien oder Akkus weder ins Feuer (Explosionsgefahr) noch in den Restmüll.
2. Wenn Sie das Gerät verschrotten, entfernen Sie die Batterien bzw. Akkus, trennen Sie Gehäuse, Elektronik und Kabel und entsorgen Sie alle Komponenten gemäß den dafür geltenden Entsorgungsvorschriften.







## 2 Beschreibung

### 2.1 Einleitung

Vielen Dank, dass Sie sich für ein Produkt aus dem Hause AKG entschieden haben. Bitte lesen Sie die Bedienungsanleitung aufmerksam durch, **bevor Sie das Gerät benutzen**, und bewahren Sie die Bedienungsanleitung sorgfältig auf, damit Sie jederzeit nachschlagen können. Wir wünschen Ihnen viel Spaß und Erfolg!

### 2.2 Lieferumfang

			
1 Sender <b>MP 40</b> micropen	1 Kordel	1 Ersatz- clip, schwarz	1 Batterie Größe AAA

Kontrollieren Sie bitte, ob die Ver-

packung alle oben angeführten Teile enthält. Falls etwas fehlt, wenden Sie sich bitte an Ihren AKG-Händler.

### 2.3 Empfohlenes Zubehör



Ladestation **CU 40**

### 2.4 Beschreibung

Der **MP 40 micropen** ist ein Miniatursender mit abnehmbarem Kondensatormikrofon C 407 mit kugelförmiger Richtcharakteristik. Der Sender wurde speziell für Sprachübertragung in Verbindung mit den Empfängern des Systems **WMS 40** von AKG entwickelt. Der **MP 40 micropen** arbeitet auf einer fixen, quarzstabilisierten Trägerfrequenz im UHF-Trägerfrequenzbereich von 710 bis 865 MHz und ist mit einer im Gehäuse integrierten Dipol-Antenne ausgestattet.

In einem Fach am oberen Ende des Senders ist das Mikrofon untergebracht. Das Mikrofon ist mit einer Befestigungsklammer ausgestattet und über ein ca. 20 cm langes Kabel mit dem Sender verbunden. Sie können das Mikrofon daher vom Sender abnehmen und an der Kleidung ankleben.

Der Clip an der Rückseite des Senders ermöglicht Ihnen, den Sender z.B. an der Hemdtasche zu fixieren. Die Farbe des Clips entspricht der Trägerfrequenz des Senders. Sie können den Clip aber auch gegen den mitgelieferten schwarzen Ersatzclip austauschen.

Mittels der mitgelieferten Kordel können Sie sich den Sender auch umhängen.

## 2.5 Bedienelemente (siehe Abb. 1)

- 1 ON/MUTE/OFF:** Dieser Schiebescalter hat drei Stellungen:  
**ON:** Die Spannungsversorgung für den Sender ist eingeschaltet.



Abb. 1: Bedienelemente MP 40

**M:** Das vom Mikrofon kommende Audiosignal ist stummgeschaltet, Spannungsversorgung und HF-Trägerfrequenz bleiben jedoch eingeschaltet. Dadurch wird der Empfänger trotz abgeschaltetem Mikrofon nicht durch andere Sender gestört.

**OFF:** Die Spannungsversorgung für den Sender ist ausgeschaltet.

- 2 Kontroll-LED:** Diese LED zeigt den Ladezustand der Batterie an. LED leuchtet beim Einschalten kurz auf und erlischt wieder: Batterie in Ordnung. LED leuchtet konstant: Batterie in ca. 60 Minuten erschöpft.

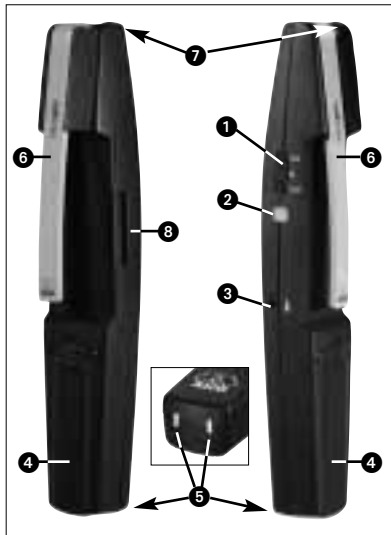
- 3 Eingangspegelregler:** Stellt die Empfindlichkeit des Audioeingangs ein.

- 4 Batteriefach** für 1 Stk. 1,5 V-Batterie Größe AAA (mitgeliefert).

- 5 Ladkontakte** zum Aufladen eines

Akkus im Batteriefach mit Hilfe der optionalen Ladestation CU 40.

- 6 Halteclip** zur Befestigung des Senders in der Hemdtasche oder Brusttasche eines Sakkos.

Die Farbe des Halteclips zeigt die Trägerfrequenz des Senders an:

Frequenz		Farbe
US54:	710.400 MHz	rotbraun
US58:	734.600 MHz	purpur
KR3:	745.650 MHz	mintgrün
KR4:	750.900 MHz	dunkelgrau
EU62:	802.525 MHz	bordeauxrot
EU63:	812.800 MHz	gelb
SP1:	848.750 MHz	himmelblau
SP2:	851.750 MHz	gelbgrün
UK69A:	854.900 MHz	violett
UK69B:	858.200 MHz	grün
ISM1:	863.100 MHz	melonengelb
ISM2:	864.375 MHz	grau

### 7 Mikrophon

- 8 Kabelfachdeckel:** Im Kabelfach unter dem Kabelfachdeckel befindet sich das ca. 20 cm lange Mikrophonkabel.



## 3 Inbetriebnahme

### 3.1 Batterie einlegen/ austauschen und testen

Siehe Abb. 2:

1. Drücken Sie den Schnapphaken am Batteriefachdeckel (1) nach unten.
2. Ziehen Sie den Batteriefachdeckel (1) nach unten vom Sender ab.

**Wichtig:** Der Schaumstoffpolster an der Innenseite des Batteriefachdeckels (1) fixiert die Batterie in ihrer Position. Entfernen Sie den Schaumstoffpolster nicht, da die Batterie ansonsten nicht richtig im Batteriefach fixiert ist und Klappergeräusche verursachen kann.

3. Wenn sich eine leere oder defekte Batterie im Batteriefach befindet, nehmen Sie diese heraus.
4. Legen Sie die mitgelieferte bzw. neue Batterie (2) wie in Abb. 2 gezeigt in das Batteriefach ein.



Abb. 2: Batterie einlegen

5. Stellen Sie den ON/MUTE/OFF-Schalter (3) auf ON.

Die Kontroll-LED (4) blitzt kurz auf. Wenn die Batterie in gutem Zustand ist, erlischt die Kontroll-LED (4) wieder.

Wenn die Kontroll-LED (4) zu leuchten beginnt, ist die Batterie in ca. 60 Minuten erschöpft. Tauschen Sie die Batterie möglichst bald gegen eine frische aus.

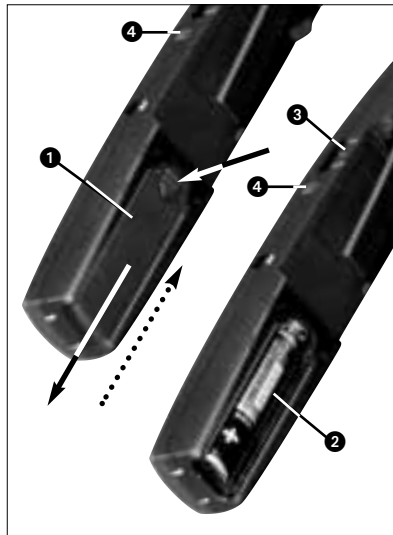
Wenn die Kontroll-LED (4) nicht aufblitzt, ist die Batterie erschöpft. Legen Sie eine neue Batterie ein.

6. Schieben Sie den Batteriefachdeckel (1) gegen die Pfeilrichtung auf den Sender, bis der Batteriefachdeckel (1) einrastet.

### 3.2 Betrieb mit Akku (siehe Abb. 3)

Sie können den Sender anstelle einer normalen Batterie auch mit einem 1,5 V-Akku betreiben. Wir empfehlen NiMH-Akkus des Typs SANYO HR-4U

(650 mAh) oder Panasonic Rechargeable PRO+ (550 mAh).



Abb. 3: Akku aufladen mit optionaler Ladestation CU 40

Zum Aufladen des Akkus brauchen Sie nur den Sender (1) wie in Abb. 3 gezeigt in die optionale Ladestation CU 40 (2) zu stellen.

Nähere Hinweise dazu finden Sie in der Bedienungsanleitung der Ladestation CU 40.



## 4 Anwendung

### 4.1 Sender befestigen

(Siehe Abb. 4)



Abb. 4: Sender befestigen

Stecken sie den Sender (1) mit dem Halteclip (2) nach aussen so in die Hemdtasche oder äussere Brusttasche des

Sakkos, dass das Mikrofon (3) nach oben zeigt.

Wenn keine geeignete Tasche zur Verfügung steht, hängen Sie die mitgelieferte Kordel (4) in den Halteclip (2) ein und legen Sie die Kordel (4) um den Nacken.

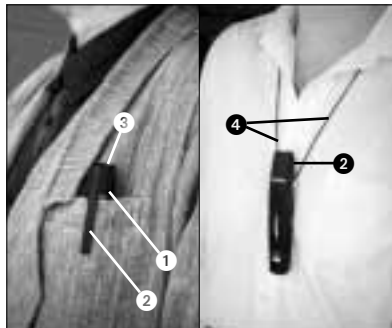
#### 4.2 Pegel einstellen (siehe Abb. 1)

1. Kontrollieren Sie, ob der Empfänger mit demselben Farbcode gekennzeichnet ist wie der Sender.
2. Drehen Sie den Eingangspegelregler (3) am Sender mit einem kleinen Schraubenzieher bis zur Mitte zwischen linkem und rechtem Anschlag auf.
3. Schalten Sie den Sender ein, indem Sie den ON/MUTE/OFF-Schalter (1) auf ON stellen.
4. Schalten Sie den Empfänger und die Audioanlage ein.
5. Sprechen Sie einige Sätze mit Ihrer normalen Stimme.

6. Sollte Ihre Stimme in den Lautsprechern verzerrt klingen, drehen Sie den Eingangspegelregler (3) soweit gegen den Uhrzeigersinn zurück, bis Sie keine Verzerrung mehr hören. Sollte Ihre Stimme in den Lautsprechern zu leise klingen, drehen Sie den Eingangspegelregler (3) im Uhrzeigersinn auf. Falls die Lautsprecher infolge akustischer Rückkopplung zu pfeifen beginnen, drehen Sie den Eingangspegelregler (3) sofort wieder zurück, bis das Pfeifen aufhört.

#### 4.3 Mikrofon abnehmen (siehe Abb. 5)

Falls bereits bei geringer Lautstärke Rückkopplungen auftreten, können Sie das Mikrofon vom Sender abnehmen und näher am Mund positionieren. Damit reduzieren Sie die Gefahr akustischer Rückkopplungen.



Abb. 5: Mikrofon abnehmen

1. Entriegeln und nehmen Sie den Kabelfachdeckel (1) ab.
2. Setzen Sie den Fingernagel am Mikrophonkörper an und ziehen Sie das Mikrophon (3) aus dem Mikrophonfach heraus.
3. Ziehen Sie das Mikrophon (3) vom Sender weg.
4. Setzen Sie den Kabelfachdeckel (1) wieder auf das Kabelfach auf und drücken Sie ihn bis zum Einrasten hinunter.
5. Stecken Sie den Sender in die Hemd- oder äussere Brusttasche oder hängen Sie ihn mit der Kordel um den Nacken.
6. Klemmen Sie das Mikrophon (3) an der Knopfleiste oder am Kragen möglichst nahe beim Mund des Sprechers an.
7. Drehen Sie das Mikrofon (3) so, dass es zum Mund des Sprechers zeigt.

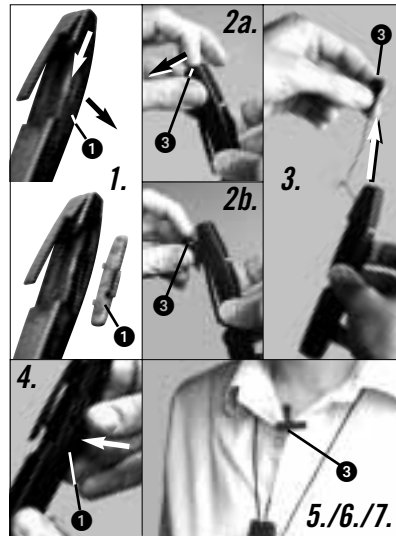

Abb. 6: Mikrofon montieren

#### 4.4 Mikrofon am Sender montieren

Siehe Abb. 6:

1. Entriegeln und nehmen Sie den Kabelfachdeckel (1) ab.
2. Ziehen Sie mit dem Kabelfachdeckel (1) das Mikrophonkabel (2) soweit nach unten, bis das Mikrophon (3) auf dem Mikrophonfach (4) liegt.
3. Drehen Sie die Mikrophonklammer (5) parallel zum Mikrophon (3).
4. Drücken Sie das Mikrophon (3) in das Mikrophonfach (4), bis das Mikrophon (3) einrastet.
5. Verstauen Sie das Mikrophonkabel (2) im Kabelfach und setzen Sie den Kabelfachdeckel (1) wieder auf das Kabelfach auf.

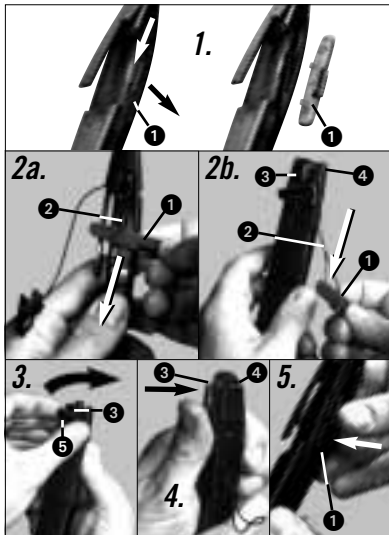
#### 4.5 Sender als Handmikrofon

Sie können den Sender auch, z.B. bei Interviews, wie ein normales Mikrofon in der Hand halten.

Sprechen Sie aus einem Abstand von ca. 30 cm in das Mikrofon.

#### 4.6 Halteclip austauschen (Abb. 7)



Abb. 7: Halteclip austauschen

Falls der farbige Halteclip zu auffällig wirkt, können Sie ihn durch den mitgelieferten schwarzen Halteclip ersetzen:

1. Hebeln Sie den Halteclip (1) mit einem Schraubenzieher vorne vom Sender (2) ab.
2. Drücken Sie auf den Halteclip (1) und ziehen Sie den Halteclip (1) nach unten (Pfeilrichtung) vom Sender (2) ab.
3. Hängen Sie den Haken (3) am schwarzen Ersatzhalteclip in die Aussparung (4) am Sender (2) ein.
4. Drücken Sie das gebogene Ende des Ersatzhalteclips gegen den Sender (2), bis der Ersatzhalteclip einrastet.

#### 4.7 Fehlerbehebung

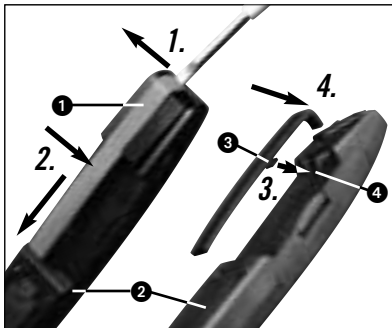
Hinweise zur Fehlerbehebung finden Sie in der Bedienungsanleitung des Empfängers.



#### 5 Reinigung

Reinigen Sie das Gehäuse des Senders mit einem mit Wasser befeuchteten Tuch.



## 6 Technische Daten

Trägerfrequenz	710 - 865 MHz
Modulation	FM
Audioübertragungsbandbreite	40 - 20.000 Hz
Frequenzstabilität (-10°C bis +50°C)	±15 kHz
Nennhub	15 kHz (SP1, SP2: 13,5 kHz)
Klirrfaktor bei 1 kHz	typ. 0,8%
Kompander	integriert
Signal/Rauschabstand	typ. 103 dB(A)
HF-Ausgangsleistung	typ. 5 mW
Stromaufnahme	typ. 75 mA
Spannungsversorgung	1 x 1,5 V-Batterie Größe AAA
Betriebszeit	>10 h (Batterie), >5 h (Akku)
Audio-Eingangsspegel für Nennhub	300 mV/1 kHz
Abmessungen (BxTxH)	20 x 25 x 145 mm
Gewicht	36 g

Dieses Produkt entspricht den Normen EN60065:1998, EN301 489-9 v.1.1.1 (09-2000) und EN300 422-2 v.1.1.1(07-2000).

## FCC Statement

This equipment has been tested and found to comply with the limits for a Class B digital device, pursuant to Parts 74, 15, and 90 of the FCC Rules. These limits are designed to provide reasonable protection against harmful interference in a residential installation. This equipment generates, uses, and can radiate radio frequency energy and, if not installed and used in accordance with the instructions, may cause harmful interference to radio communications. However, there is no guarantee that interference will not occur in a particular installation. If this equipment does cause harmful interference to radio or television reception, which can be determined by turning the equipment off and on, the user is encouraged to try to correct the interference by one or more of the following measures:

- Reorient or relocate the receiving antenna.

- Increase the separation between the equipment and the receiver.
- Connect the equipment into an outlet on a circuit different from that to which the receiver is connected.
- Consult the dealer or an experienced radio/TV technician for help.

Shielded cables and I/O cords must be used for this equipment to comply with the relevant FCC regulations.

Changes or modifications not expressly approved in writing by AKG Acoustics may void the user's authority to operate this equipment.

---

This device complies with Part 15 of the FCC Rules. Operation is subject to the following two conditions: (1) this device may not cause harmful interference, and (2) this device must accept any interference received, including interference that may cause undesired operation.

---



## 1 Safety and Environment

### 1.1 Safety

1. Do not expose the equipment to direct sunlight, excessive dust, moisture, rain, mechanical vibrations, or shock.

### 1.2 Environment

1. Be sure to dispose of used batteries as required by local waste disposal rules. Never throw batteries into a fire (risk of explosion) or garbage bin.
  2. When scrapping the equipment, remove the batteries, separate the case, circuit boards, and cables, and dispose of all components in accordance with local waste disposal rules.
-







## 2 Description

### 2.1 Introduction

Dear Customer:

Thank you for purchasing an AKG product. This Manual contains important instructions for setting up and operating your equipment. Please take a few minutes to read the instructions below carefully **before operating the equipment**. Please keep the Manual for future reference. Have fun and impress your audience!

### 2.2 Unpacking

			
<b>1 MP 40 micropen</b>	1 neck-lace cord	1 replacement clip (black)	1 AAA size battery

Check that the package contains all the parts listed above. If anything is missing, please contact your AKG dealer.

### 2.3 Optional Accessories



**CU 40** charger

### 2.4 Description

The **MP 40 micropen** is a miniature transmitter with a detachable C 407 omnidirectional condenser microphone. The transmitter has been specifically designed for speech reinforcement use in conjunction with **WMS 40** Series receivers from AKG.

The **MP 40 micropen** operates on a single fixed, quartz stabilized carrier frequency in the 710 MHz to 865 MHz UHF band and uses a dipole antenna integrated in the transmitter body.

The microphone is nested in a compartment at the upper end of the transmitter. The microphone is fitted with a fixing clamp and connected to the transmitter by a cable approx. 8 inches (20 cm) long. You can detach the microphone from the transmitter and clamp the microphone to the talker's clothes.

The pen-style clip on the rear of the transmitter allows you to secure the transmitter, e.g., in a shirt pocket. The color of the clip indicates the carrier frequency of your transmitter. You can replace the color code clip with the supplied black replacement clip.

The supplied necklace cord allows you to wear the transmitter around your neck.

### 2.5 Controls (Refer to fig. 1)

- 1 ON/MUTE/OFF:** This slide switch provides three positions:  
**ON:** Power to the transmitter is on.

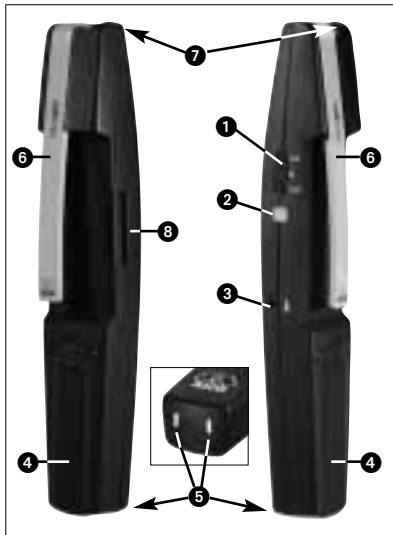

Fig. 1: MP 40 controls.

**M:** The signal delivered by the microphone is muted while power and the RF carrier frequency remain on. This prevents the receiver from responding to interference from other transmitters.

**OFF:** Power to the transmitter is off.

**2 Status LED:** Indicates battery status. LED flashes momentarily upon switching ON and extinguishes: battery is OK.

LED lights constantly: battery will be dead in about 60 minutes.

**3 Input Gain:** This rotary pot sets the sensitivity of the transmitter's audio section.

**4 Battery compartment** for one 1.5-V AAA size battery (supplied).

**5 Charging contacts** for charging a rechargeable battery inside the battery compartment using the optional CU 40 charger.

**6 Clip** for securing the transmitter

inside a shirt pocket or in an outside breast pocket of a jacket.

The color of the clip indicates the carrier frequency of your transmitter:

Frequency	Color
US54: 710.400 MHz	reddish brown
US58: 734.600 MHz	purple
KR3: 745.650 MHz	mint green
KR4: 750.900 MHz	dark gray
EU62: 802.525 MHz	Bordeaux red
EU63: 812.800 MHz	yellow
SP1: 848.750 MHz	light blue
SP2: 851.750 MHz	yellowish green
UK69A: 854.900 MHz	violet
UK69B: 858.200 MHz	green
ISM1: 863.100 MHz	melon yellow
ISM2: 864.375 MHz	gray

**7 Microphone**

**8 Cable compartment lid:** The cable compartment beneath the lid holds the microphone cable (approx. 8 inches/20 cm long).



## 3 Setting Up

### 3.1 Inserting/Replacing and Testing the Battery

Refer to fig. 2:

1. Depress the snap hook on the battery compartment lid (1).
2. Pull the battery compartment lid (1) down to remove it from the transmitter.

**Important:** The foam pad on the inside of the battery compartment lid (1) holds the battery in place. Do not remove the foam pad. If you do, the battery will not be held in place properly and may cause a rattling noise.

3. If there is a dead or defective battery inside the battery compartment, remove the battery.
4. Insert the supplied or new battery (2) into the battery compartment as shown in fig. 2.
5. Set the ON/MUTE/OFF switch (3) to ON.

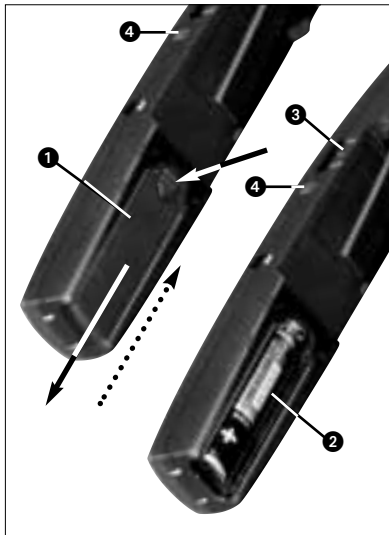

Fig. 2: Inserting the battery.

The status LED (4) will flash momentarily. If the battery is in good condition, the status LED (4) will extinguish.

If the status LED (4) lights constantly the battery will be dead within about 60 minutes. Replace the battery with a new one as soon as possible.

If the status LED (4) fails to flash momentarily the battery is dead. Insert a new battery.

6. Slide the battery compartment lid (1) onto the transmitter against the direction of the arrow to the point that the lid (1) will click shut.

### 3.2 Using Rechargeable Batteries

Refer to fig. 3:

Instead of dry batteries, you can also use a 1.5-V rechargeable battery to power the transmitter. We recommend SANYO HR-4U (650 mAh) or Panasonic Rechargeable PRO+ (550 mAh) NiMH rechargeable batteries.



Fig. 3: Using the CU 40 optional charger.

To charge the battery, insert the transmitter (1) into the optional CU 40 charger (2) as shown in fig. 3. For details, refer to the CU 40 charger manual.



## 4 Operating Notes

### 4.1 Attaching the Transmitter

Refer to fig. 4:

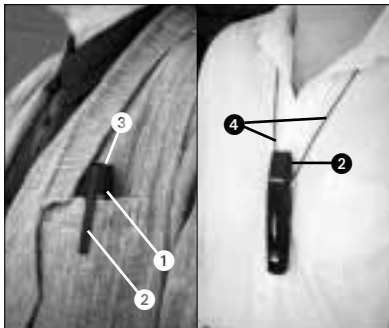

Fig. 4: Attaching the transmitter.

Slide the transmitter (1) into a shirt pocket or an outside breast pocket of

the talker's jacket, making sure the clip (2) will be on the outside of the pocket and the microphone (3) will point upward.

If no suitable pocket is available, slip the supplied necklace cord (4) under the clip (2) and place the necklace cord (4) around the talker's neck.

### 4.2 Setting Levels (Refer to fig. 1)

1. Check that the receiver is marked with the same color code as the transmitter.
2. Use a small screwdriver to turn the input gain control (3) on the transmitter to a position halfway between the left and right stops.
3. Set the ON/MUTE/OFF switch (1) to ON to switch power to the transmitter on.
4. Switch power to your sound system or amplifier on.
5. Speak a few sentences in your normal voice.

- If your voice sounds distorted on the loudspeakers turn the input gain control (3) down CCW to the point that you will hear no more distortion. If your voice sounds too quiet on the loudspeakers, turn the input gain control (3) up CW. If the loudspeakers start howling due to acoustic feedback, immediately turn the input gain control (3) back down to the point that the howling will stop.

### 4.3 Detaching the Microphone

Refer to fig. 5):

If feedback occurs even at low volume levels, you can detach the microphone from the transmitter and position it closer to the talker's mouth to reduce the risk of acoustic feedback.

- Unlock and remove the cable compartment lid (1).
- Place your fingernail against the

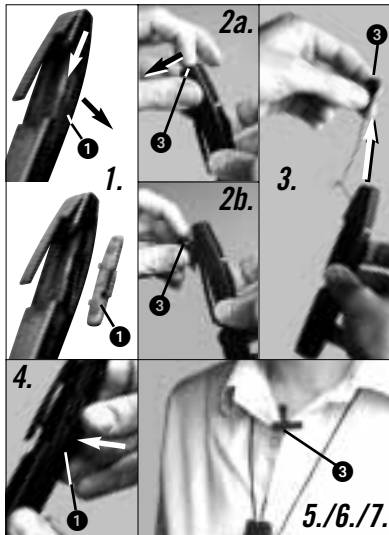

Fig. 5: Detaching the microphone.

microphone body and pull the microphone (3) out of the microphone compartment.

- Pull the microphone (3) away from the transmitter.
- Replace the cable compartment lid (1) on the cable compartment and press the lid (1) down to make it snap shut.
- Put the transmitter in the shirt pocket or outside breast pocket or hang it around the talker's neck with the necklace cord.
- Clamp the microphone (3) on the sel-vage or the collar as close as possible to the talker's mouth.
- Turn the microphone (3) to aim it at the talker's mouth.

### 4.4 Mounting the Microphone on the Transmitter

Refer to fig. 6:

- Unlock and remove the cable compartment lid (1).

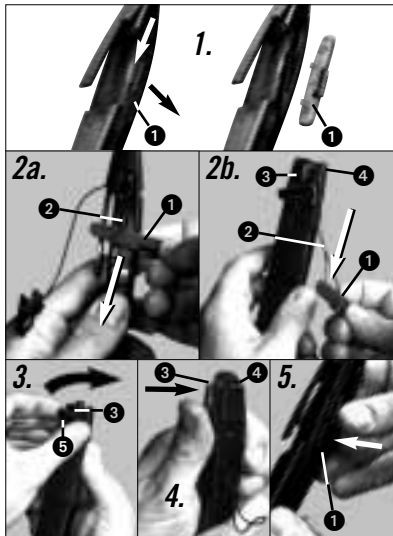

Fig. 6: Mounting the microphone.

2. Use the cable compartment lid (1) to pull the microphone cable (2) down to the point that the microphone (3) will rest against the microphone compartment (4).
3. Set the microphone clamp (5) parallel to the microphone (3).
4. Press the microphone (3) into the microphone compartment (4) to the point that the microphone (3) snaps into place.
5. Stow the microphone cable (2) in the cable compartment and replace the cable compartment lid (1) on the cable compartment.

#### 4.5 Handheld Use

For interviews and similar applications, you can hold the transmitter in your hand like a normal microphone. Talk into the microphone from approx. 1 foot (30 cm) away.

#### 4.6 Replacing the Clip (Fig. 7)

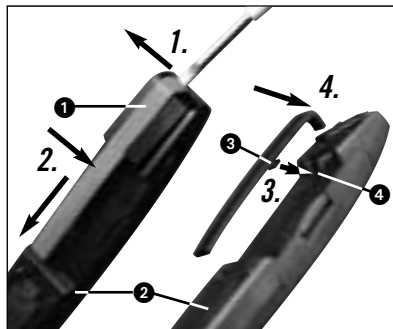

Fig. 7: Replacing the Clip

If the color code clip looks too garish you can replace it with the supplied black clip.

1. Use a screwdriver to lever the clip (1) away from the front end of the transmitter (2).

2. Press down on the clip (1) and pull the clip (1) away from the transmitter (2) in the direction of the arrow.
3. Nest the hook (3) on the black replacement clip into the matching opening (4) in the transmitter (2).
4. Press the bent end of the replacement clip against the transmitter (2) to make it snap into place.

#### 4.7 Troubleshooting

For troubleshooting hints, refer to your receiver manual.



#### 5 Cleaning

To clean the transmitter case, use a soft cloth moistened with water.



#### 6 Specifications

Carrier frequency range	710 to 865 MHz
Modulation	FM
Audio bandwidth	40 to 20,000 Hz
Frequency stability (-10°C to +50°C)	±15 kHz
Rated deviation	15 kHz (SP1, SP2: 13.5 kHz)
T.H.D. at 1 kHz	typ. 0.8%
Compander	integrated
Signal/noise ratio	typ. 103 dB(A)
RF output	typ. 5 mW
Current consumption	typ. 75 mA
Power requirement	single 1.5-V AAA size battery
Battery life	>10 hours (dry battery) >5 hours (rechargeable battery)
Audio input level for rated deviation	300 mV/1 kHz
Size (WxDxH)	20 x 25 x 145 mm (0.8 x 1 x 5.7 in.)
Net weight	36 g (1.3 oz.)

This product complies with the following standards: EN60065:1998, EN301 489-9 v.1.1.1(09-2000), and EN300 422-2 v.1.1.1(07-2000).



## 1 Sécurité et écologie

### 1.1. Sécurité

1. Ne placez jamais l'appareil à un endroit où il risque d'être exposé directement au soleil, à une atmosphère poussiéreuse, à l'humidité, à la pluie, aux vibrations ou aux secousses.

### 1.2. Ecologie

1. Conformez-vous aux règlements en vigueur pour la mise au rebut des piles usées. Ne mettez jamais des piles ni au feu (risque d'explosion) ni aux ordures ménagères.
2. Si vous mettez l'appareil à la ferraille, enlevez les piles ou les accus, séparez le boîtier, l'électronique et les câbles et éliminez les différents éléments conformément aux règlements en vigueur.







## 2 Description

### 2.1 Introduction

Nous vous remercions d'avoir choisi un produit AKG.

Pour profiter au maximum des avantages que vous offre le WMS 40, lisez très attentivement ce mode d'emploi **avant la mise en service de l'appareil**. Conservez soigneusement le mode d'emploi pour pouvoir le consulter lorsque vous vous posez des questions. Nous vous souhaitons beaucoup de succès.

### 2.2. Equipement fourni

			
1 émetteur <b>MP 40 micropen</b>	1 corde-lière	1 clip de recharge, noir	1 pile dimension AAA

Contrôlez si le carton contient bien tous

les éléments énumérés ci-dessus. Si ce n'est pas le cas, veuillez contacter votre distributeur AKG.

### 2.3 Accessoires optionnels



Chargeur **CU 40**

### 2.4 Description

Le **MP 40 micropen** est un émetteur miniature équipé du microphone électrostatique C 407 omnidirectionnel. Cet émetteur a été conçu spécialement pour la transmission de la parole en liaison avec les récepteurs AKG de la gamme **WMS 40**.

Le **MP 40 micropen** qui fonctionne sur une porteuse fixe, stabilisée par quartz, dans la gamme de fréquences UHF de 710 à 865 MHz, possède une antenne dipôle intégrée dans le boîtier.

Le micro est encastré dans un logement sur le haut de l'émetteur. Il est doté d'une agrafe et est relié à l'émetteur par un câble de 20 cm environ. On peut donc sortir le micro de l'émetteur et le fixer aux vêtements.

Le clip au dos de l'émetteur permet de fixer celui-ci p.ex. à la poche de chemise. La couleur du clip indique la fréquence porteuse. Vous pouvez, si vous le souhaitez, remplacer le clip de couleur par le clip noir fourni.

Vous pouvez aussi utiliser la cordelière qui permet de porter l'émetteur autour du cou.

## 2.5 Eléments de commande (Cf. Fig. 1)

- 1 ON/MUTE/OFF:** Ce curseur peut occuper trois positions :  
**ON :** L'émetteur est sous tension.  
**M :** Le signal audio venant du micro est sur muet mais l'émetteur reste sous tension et sur la porteuse HF.

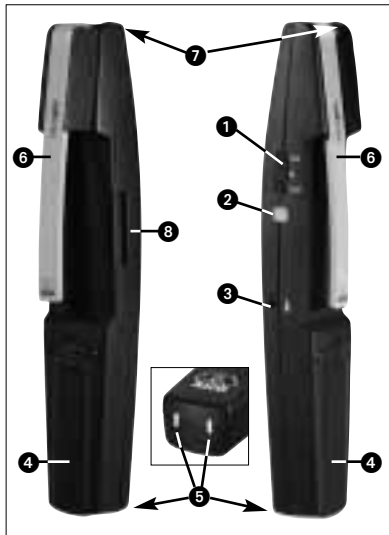

Fig. 1 : Eléments de commande du MP 40

Ceci permet de couper le micro sans que le récepteur ne soit perturbé par d'autres émetteurs.

**OFF :** L'émetteur n'est pas sous tension.

- 2 LED témoin :** Cette LED indique l'usure de la pile.

La LED lance un éclair quand on met l'émetteur sous tension puis s'éteint aussitôt : la pile est en bon état.

La LED reste allumée : la pile n'assure plus que 60 minutes d'autonomie.

- 3 Potentiomètre d'entrée :** règle la sensibilité de l'entrée audio.

- 4 Compartiment de la pile** pour une pile de 1,5 V, dimension AAA (fournie).

- 5 Contacts pour charger un accu** dans le compartiment de la pile à l'aide du chargeur optionnel CU 40.

- 6 Clip :** permettant de fixer l'émetteur à la poche de chemise ou à la poche de poitrine d'un veston.

La couleur du clip correspond à la porteuse de l'émetteur :

Fréquence	Couleur
US54: 710.400 MHz	brun rouge
US58: 734.600 MHz	pourpre
KR3: 745.650 MHz	menthe
KR4: 750.900 MHz	gris foncé
EU62: 802.525 MHz	bordeaux
EU63: 812.800 MHz	jaune
SP1: 848.750 MHz	bleu ciel
SP2: 851.750 MHz	vert-jaune
UK69A: 854.900 MHz	violet
UK69B: 858.200 MHz	vert
ISM1: 863.100 MHz	jaune melon
ISM2: 864.375 MHz	gris

## 7 Microphone

**8 Couvercle du logement du câble :** le câble du micro de 20 cm environ est logé sous le couvercle.



## 3 Mise en service

### 3.1 Mise en place/remplacement et essai de la pile

Voir Fig. 2 :

1. Poussez le fermoir du couvercle du compartiment de la pile (1) vers le bas.
2. Enlevez le couvercle du compartiment de la pile (1) en le faisant glisser vers le bas.

**Important :** La plaque de mousse à l'intérieur du couvercle du compartiment de la pile (1) maintient la pile en position. N'enlevez pas cette plaque, sinon la pile ne serait pas maintenue correctement et risquerait de provoquer des bruits importuns.

3. Enlevez, le cas échéant, la pile épuisée ou défectueuse se trouvant dans le compartiment.
4. Mettez la pile fournie ou la nouvelle

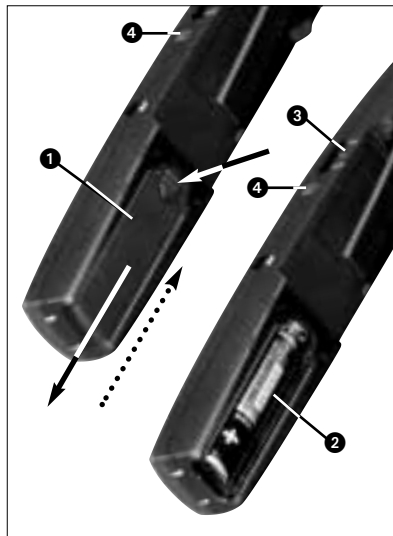

Fig. 2 : Mise en place de la pile

pile (2) dans le compartiment comme indiqué à la Fig. 2.

5. Faites occuper au curseur ON/MUTE/OFF (3) la position ON.

La LED témoin (4) lance un éclair. Si la pile est en bon état, la LED (4) s'éteint aussitôt.

Si la LED (4) reste allumée, la pile n'assure plus que 60 minutes d'autonomie. Remplacez-la dès que possible par une pile fraîche.

Si la LED (4) ne s'allume pas, la pile est épuisée et doit être changée.

6. Remettez le couvercle du compartiment de la pile (1) sur l'émetteur en le faisant glisser dans le sens inverse de la flèche jusqu'à enclenchement.

### 3.2 Fonctionnement sur accu

Voir Fig. 3:

Au lieu d'une pile normale, vous pouvez également utiliser un accu de 1,5 V. Nous recommandons les accus NiMH,

type SANYO HR-4U (650 mAh) ou Panasonic Rechargeable PRO+ (550 mAh).

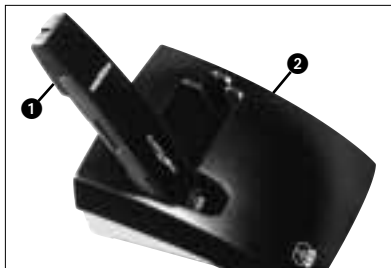

Fig. 3 : Recharge de l'accu à l'aide du chargeur optionnel CU 40

Pour recharger l'accu il suffit d'introduire l'émetteur (1) dans le chargeur optionnel CU 40 (2) comme indiqué à la Fig. 3. Pour plus de détails, veuillez consulter le mode d'emploi du chargeur CU 40.



## 4 Mode opératoire

### 4.1 Fixation de l'émetteur

Fixez l'émetteur (1) dans la poche de chemise ou dans la poche de poitrine extérieure du veston de sorte que le clip (2) se trouve à l'extérieur et que le micro (3) soit tourné vers le haut.

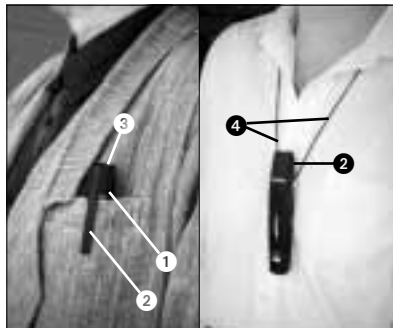

Fig. 4 : Fixation de l'émetteur

En l'absence de poche appropriée, accrochez la cordelière (4) au clip (2) et passez-la autour du cou (Fig. 4).

#### 4.2 Réglage de niveau (Cf. Fig. 1)

1. Contrôlez si le récepteur a bien le même code couleur que l'émetteur.
2. A l'aide d'un petit tournevis, réglez le potentiomètre d'entrée (3) de l'émetteur sur la position médiane, à égale distance des butées droite et gauche.
3. Mettez l'émetteur sous tension en amenant le curseur ON/MUTE/OFF (1) sur ON.
4. Mettez le récepteur et l'équipement audio sous tension.
5. Prononcez quelques phrase sur un ton normal.
6. Si votre voix arrive déformée aux haut-parleurs, faites tourner le potentiomètre d'entrée (3) dans le sens inverse des aiguilles de la montre jusqu'à disparition des distorsions.

Si votre voix arrive sous un niveau trop faible aux haut-parleurs, faites tourner le potentiomètre d'entrée (3) dans le sens des aiguilles de la montre. Si les haut-parleurs se mettent à siffler parce qu'il y a du larsen tournez aussitôt le réglage (3) dans le sens inverse jusqu'à ce que les sifflements s'arrêtent.

#### 4.3 Détacher le micro de l'émetteur (voir Fig. 5)

Si le larsen se produit dès un faible volume, vous pouvez détacher le micro de l'émetteur et le positionner plus près des lèvres. Vous réduisez ainsi le risque d'accrochage.

1. Déverrouillez le couvercle du logement du câble (1) et enlevez-le.
2. Glissez l'ongle sous le boîtier du micro (3) et extrayez-le de son logement.

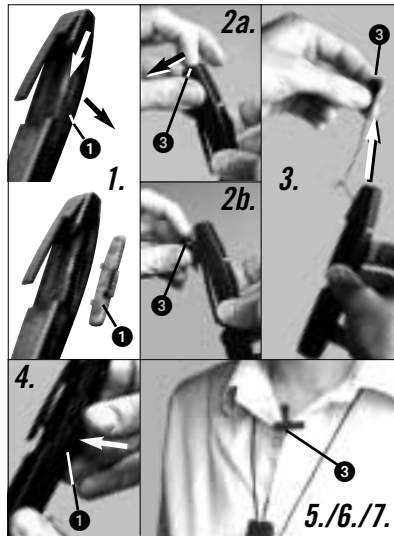

Fig. 5 : Détacher le micro de l'émetteur

3. Eloignez le micro (3) de l'émetteur.
4. Remettez le couvercle du logement du câble (1) en place en le faisant glisser jusqu'à enclenchement.
5. Mettez l'émetteur dans la poche de chemise ou dans la poche extérieure du veston ou accrochez-le à la cordelière pour le mettre autour du cou.
6. Fixez le micro (3) à la boutonnière ou au col, aussi près que possible des lèvres du locuteur.
7. Orientez le micro (3) vers les lèvres du locuteur.

#### 4.4 Montage du micro sur l'émetteur

Voir Fig. 6 :

1. Déverrouillez le couvercle du logement du câble (1) et enlevez-le.
2. A l'aide du couvercle du logement du câble (1), tirez le câble du micro (2) vers le bas jusqu'à ce que le micro (3) repose sur le moulage (4).
3. Orientez l'attache du micro (5) par-

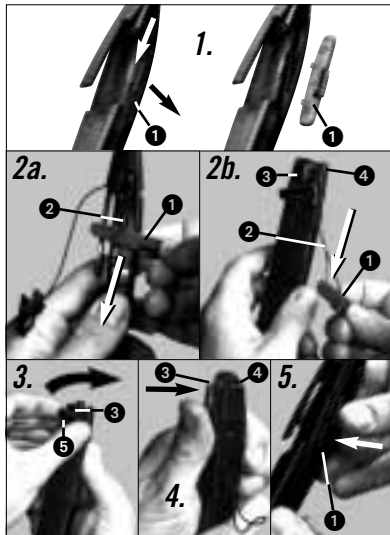

Fig. 6 : Montage du micro

allèlement au micro (3).

4. Enfoncez le micro (3) dans le moulage (4) jusqu'à ce qu'il s'enclenche.
5. Rangez le câble du micro (2) dans son compartiment et remettez le couvercle (8) sur le compartiment du câble.

#### 4.5 Utilisation de l'émetteur en tant que micro à main

Vous pouvez aussi, par exemple pour les interviews, tenir l'émetteur à la main, comme un micro normal.

Le micro doit se trouver à environ 30 cm des lèvres du locuteur.

#### 4.6 Remplacement du clip (Fig. 7)

Si le clip de couleur se voit trop vous pouvez le remplacer par le clip noir fourni :

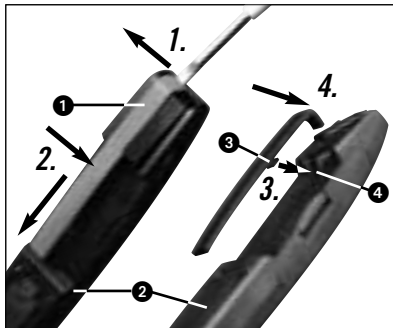

Fig. 7 : Remplacement du clip

1. A l'aide d'un tournevis, soulevez le clip (1) sur l'avant pour le détacher de l'émetteur (2).
2. Exercez une pression sur le clip (1) et tirez-le vers le bas (dans le sens de la flèche).
3. Introduisez le crochet (3) du clip noir

dans l'encoche (4) de l'émetteur (2).  
4. Appuyez sur l'extrémité recourbée du clip jusqu'à ce que celui-ci s'enclenche dans l'émetteur (2).

#### 4.7 Dépannage

Vous trouverez les instructions relatives au dépannage dans le mode d'emploi de votre récepteur.



## 5 Nettoyage

Le boîtier de l'émetteur se nettoie avec un chiffon humecté d'eau.



## 6 Caractéristiques techniques

Fréquence porteuse	710 - 865 MHz
Modulation	FM
Bande passante audio	40 - 20.000 Hz
Stabilité de fréquence (entre -10°C et +50°C)	±15 kHz
Excursion nominale	15 kHz (SP1, SP2 : 13,5 kHz)
Distorsion typ. (par harmonique) pour 1 kHz	0,8 %
Compresseur-expandeur	intégré
Rapport signal sur bruit typ.	103 dB (A)
Puissance sortie HF typ.	5 mW
Consommation typ.	75 mA
Alimentation	1 pile de 1,5 V, dimension AAA
Autonomie >	10 h (pile), > 5 h (accu)
Niveau d'entrée audio pour l'excursion nominale	300 mV/1kHz
Dimensions (l x p x h)	20 x 25 x 145 mm
Poids net	36 g

Ce produit est conforme aux normes EN60065:1998, EN301 489-9 v.1.1.1(09-2000) et EN300 422-2 v.1.1.1(07-2000).



## 1 Sicurezza ed ambiente

### 1.1 Sicurezza

1. Non esponete l'apparecchio direttamente al sole, alla polvere e all'umidità, alla pioggia, a vibrazioni o a colpi.

### 1.2 Ambiente

1. Smaltite le batterie usate e gli accumulatori usati sempre conformemente alle norme di smaltimento rispettivamente vigenti. Non gettate le batterie o gli accumulatori nel fuoco (pericolo di esplosione) o nei rifiuti residui.
2. Se rottamate l'apparecchio, togliete le batterie risp. gli accumulatori, separate scatola, elettronica e cavi e smaltite tutti i componenti conformemente alle norme di smaltimento vigenti per essi.







## 2 Descrizione

### 2.1 Introduzione

Vi ringraziamo di aver scelto un prodotto dell'AKG. Leggete per favore attentamente le istruzioni per l'uso **prima di usare l'apparecchio** e conservate le istruzioni per l'uso per poterle consultare in caso di necessità. Vi auguriamo buon divertimento e molto successo!

### 2.2. In dotazione

			
<b>1 MP 40 micropen</b>	1 cordoncino	1 clip di riserva, nero	1 batteria dimensione AAA

Controllate per favore se la confezione contiene tutti i componenti di cui sopra.

Se manca qualcosa rivolgetevi al vostro rivenditore AKG.

### 2.3 Accessori raccomandati



Stazione di carica **CU 40**

### 2.4 Descrizione

L'**MP 40 micropen** è un trasmettitore in miniatura con un microfono staccabile a condensatore C 407, dalla direttività omnidirezionale. Il trasmettitore è stato sviluppato appositamente per la trasmissione della lingua parlata, da realizzarsi insieme ai ricevitori del sistema **WMS 40** della AKG.

L'**MP 40 micropen** lavora su una frequenza portante fissa, stabilizzata a quarzo, nella gamma delle frequenze UHF da 710 a 865 MHz ed è dotato di un'antenna a dipolo integrata nella scatola del trasmettitore.

Il microfono si trova in uno scomparto disposto all'estremità superiore del trasmettitore. Il microfono è dotato di un clip di fissaggio ed è collegato al trasmettitore attraverso un cavo lungo 20 cm circa. Potete anche staccare il microfono dal trasmettitore e fissarlo sull'abbigliamento. Il clip sul retro del trasmettitore vi permette di fissare il trasmettitore p.e. nella tasca della camicia. Il colore del clip corrisponde alla frequenza portante del trasmettitore. Potete anche sostituire il clip con il clip di riserva nero in dotazione. Il cordoncino in dotazione serve per portare il trasmettitore a tracolla.

## 2.5 Elementi di comando (vedi fig. 1)

- 1 ON/MUTE/OFF:** Questo interruttore a scorrimento ha tre posizioni:  
**ON:** L'alimentazione del trasmettitore è inserita.  
**M:** Il segnale audio proveniente dal microfono è silenziato, la tensione

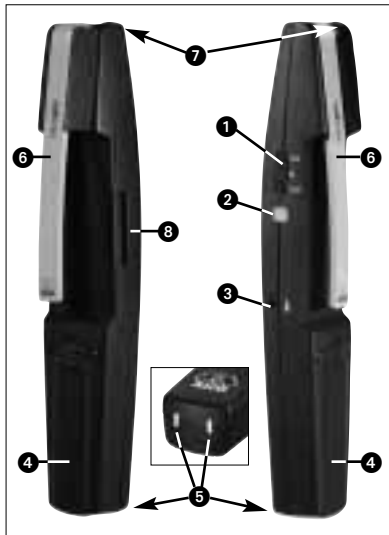

Fig. 1: Elementi di comando dell'MP 40

d'alimentazione e la frequenza portante RF rimangono inseriti. In questo modo il trasmettitore non viene disturbato da altri trasmettitori anche quando il microfono non è acceso.

**OFF:** L'alimentazione del trasmettitore è spenta.

- 2 LED di controllo:** Questo LED indica lo stato di carica della batteria. Il LED si accende brevemente al momento dell'accensione e si spegne subito dopo: la batteria è o.k. Il LED rimane acceso permanentemente: la batteria si esaurirà nei prossimi 60 minuti circa.
- 3 Regolatore del livello d'ingresso:** regola la sensibilità dell'ingresso audio.
- 4 Scomparto batteria** per 1 batteria da 1,5 V dimensione AAA (in dotazione).
- 5 Contatti di carica** per caricare un accumulatore nello scomparto batteria con l'aiuto dell'opzionale stazione di carica CU 40.

- 6 Clip di fissaggio:** Per fissare il trasmettitore nella tasca della camicia o della giacca.

Il colore del clip indica la frequenza portante del trasmettitore:

Frequenza		Colore
US54:	710.400 MHz	rosso-marrone
US58:	734.600 MHz	porpora
KR3:	745.650 MHz	verde menta
KR4:	750.900 MHz	grigio scuro
EU62:	802.525 MHz	rosso bordeaux
EU63:	812.800 MHz	giallo
SP1:	848.750 MHz	azzurro
SP2:	851.750 MHz	verde-giallo
UK69A:	854.900 MHz	viola
UK69B:	858.200 MHz	verde
ISM1:	863.100 MHz	giallo melone
ISM2:	864.375 MHz	grigio

## 7 Microfono

- 8 Coperchio scomparto cavo:** Nello scomparto del cavo, sotto il coperchio, si trova il cavo microfonico lungo 20 cm circa.



## 3 Messa in funzione

### 3.1 Inserire/sostituire e testare la batteria

Vedi fig. 2:

1. Premete verso il basso il gancio ad innesto disposto sul coperchio dello scomparto batteria (1).
2. Sfilate il coperchio dello scomparto batteria (1) dal trasmettitore tirando il coperchio verso il basso.

**Importante:** Il cuscinetto in espanso fissato sul lato interno del coperchio dello scomparto batteria (1) fissa la batteria nella sua posizione. Non togliete il cuscinetto perché altrimenti la batteria non è fissata bene nello scomparto e può causare rumori.

3. Se c'è una batteria esausta o difettosa nello scomparto batteria, toglitela.
4. Inserite la batteria in dotazione o una

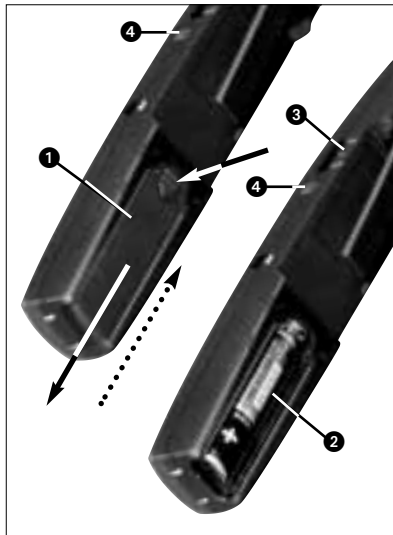

Fig. 2: Come inserire la batteria

nuova (2) nello scomparto batteria come indicato nella fig. 2.

5. Portate l'interruttore ON/MUTE/OFF (3) in posizione ON.

Il LED di controllo (4) si accende brevemente. Se la batteria è in buono stato, il LED di controllo (4) si spegne subito.

Se il LED di controllo (4) si accende rimanendo acceso, la batteria si esaurirà nei prossimi 60 minuti circa. Sostituirla al più presto con una nuova.

Se il LED di controllo (4) non si accende nemmeno brevemente, la batteria è esausta. Inserite una batteria nuova.

6. Mettete il coperchio dello scomparto batteria (1) sul trasmettitore, facendolo scorrere contro la direzione della freccia fin quando il coperchio (1) scatta.

### 3.2 Esercizio con accumulatori

Vedi fig. 3:



Fig. 3: Come caricare l'accumulatore con l'opzionale stazione di carica CU 40

Potete far funzionare il trasmettitore anche con un accumulatore da 1,5 V al posto di una batteria. Vi raccomandiamo di usare accumulatori NiMH del tipo SANYO HR-4U (650 mAh) oppure del tipo Panasonic Rechargeable PRO+ (550 mAh).

Per caricare l'accumulatore, basta piazzare il trasmettitore (1) nell'opzionale stazione di carica CU 40 (2) come indicato nella fig. 3.

Per indicazioni più dettagliate consultate le istruzioni per l'uso della stazione di carica CU 40.

---



## 4 Impiego

### 4.1 Come fissare il trasmettitore

Vedi fig. 4:

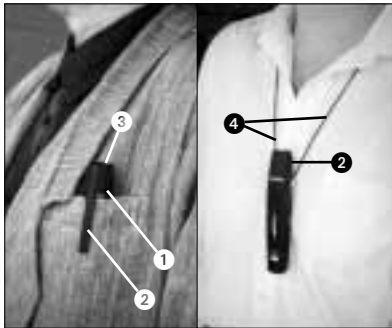

Fig. 4: Come fissare il trasmettitore

Inserite il trasmettitore (1) con il clip di fissaggio (2) rivolto verso l'esterno nella

tasca della camicia o nella tasca esterna della giacca in modo che il microfono (3) punti verso l'alto.

Se non c'è una tasca dove piazzare il trasmettitore, inserite il cordoncino in dotazione (4) nel clip di fissaggio (2) e appendete il trasmettitore intorno al collo.

### 4.2 Come regolare il livello (vedi fig. 1)

1. Controllate se il ricevitore ha lo stesso codice di colore del trasmettitore.
2. Aprite il regolatore del livello d'ingresso (3) disposto sul trasmettitore girandolo con un piccolo cacciavite fin quando si trova al centro tra arresto sinistro e quello destro.
3. Inserite il trasmettitore portando l'interruttore ON/MUTE/OFF (1) in posizione ON.
4. Inserite il ricevitore e l'impianto audio.
5. Dite alcune frasi con la vostra voce

abituale.

6. Se la vostra voce viene riprodotta distorta dagli altoparlanti, portate indietro il regolatore del livello d'ingresso (3) in senso antiorario fin quando non sentite più distorsioni. Se la vostra voce viene riprodotta troppo bassa dagli altoparlanti, portate avanti il regolatore del livello d'ingresso (3) girandolo in senso orario. Se gli altoparlanti cominciano a fischiare a causa del feedback acustico, riportate subito indietro il regolatore del livello d'ingresso (3) fin quando il fischio cessa.

### 4.3 Come staccare il microfono

Vedi fig. 5:

Se si verificano dei feedback già a volumi bassi, potete staccare il microfono dal trasmettitore e posizionarlo più vicino alla bocca. In questo modo riducete il pericolo di feedback acustici.

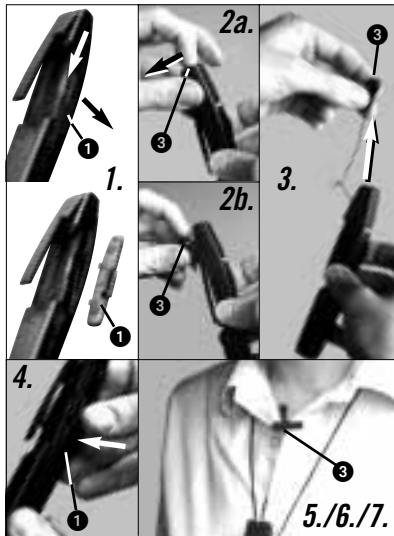

Fig. 5: Come staccare il microfono

1. Sbloccate il coperchio dello scomparto del cavo (1) e sfilatelo.
2. Estraete il microfono (3) dallo scomparto microfonico mettendo l'unghia di un dito nell'apposita sede sul corpo microfonico.
3. Sfilate il microfono (3) dal trasmettitore.
4. Rimontate il coperchio dello scomparto del cavo (1) sullo scomparto del cavo e premetelo verso il basso fin quando scatta.
5. Mettete il trasmettitore nella tasca della camicia o nella tasca esterna della giacca o appendetelo sul collo servendovi del cordoncino in dotazione.
6. Fissate il microfono (3) sull'orlo dei bottoni o sul bavero, il più vicino possibile alla bocca dell'oratore.
7. Girate il microfono (3) in modo che punti verso la bocca dell'oratore.

#### 4.4 Come montare il microfono sul trasmettitore

Vedi fig. 6:

1. Sbloccate il coperchio dello scomparto del cavo (1) e sfilatelo.
2. Tirate il cavo microfonico (2) verso il basso tramite il coperchio dello scomparto del cavo (1), fin quando il microfono (3) viene a trovarsi sullo scomparto microfonico (4).
3. Girate il clip microfonico (5) in modo che sia parallelo al microfono (3).
4. Premete il microfono (3) nello scomparto microfonico (4) fin quando il microfono (3) scatta.
5. Mettete il cavo microfonico (2) nello scomparto del cavo e rimettete il coperchio (8) sullo scomparto del cavo.

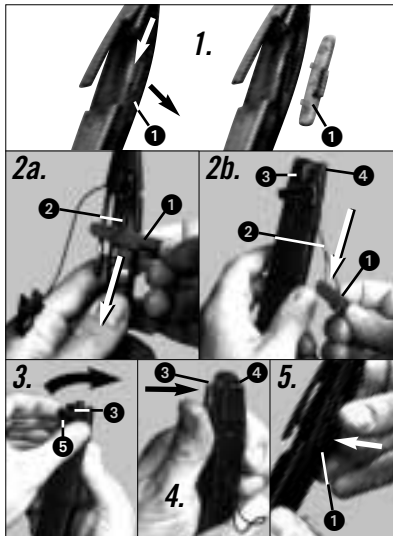

Fig. 6: Come montare il microfono

#### 4.5 Uso del trasmettitore come microfono a mano

Potete tenere il trasmettitore anche in mano, come un microfono normale, p.e. durante le interviste.

Parlate nel microfono da una distanza di 30 cm circa.

#### 4.6 Come sostituire il clip di fissaggio (vedi fig. 7)

Se il clip a colore è troppo vistoso, potete sostituirlo con il clip nero in dotazione:

1. Staccate il clip di fissaggio (1) dal lato anteriore del trasmettitore (2) servendovi di un cacciavite.
2. Premete il clip di fissaggio (1) e sfilatelo dal trasmettitore (2) tirandolo verso il basso in direzione della freccia.
3. Inserite il gancio (3) del clip di riserva nero nella rientranza (4) sul trasmettitore (2).
3. Premete l'estremità curva del clip di

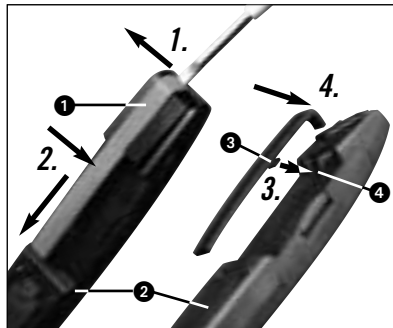

Fig 7: Come sostituire il clip di fissaggio riserva contro il trasmettitore (2) fin quando il clip di riserva scatta.

#### 4.7 Difetti e rimedi

Le indicazioni come rimediare a difetti sono contenute nelle istruzioni per l'uso del vostro ricevitore.



## 5 Pulizia

Pulite la scatola del trasmettitore con un panno inumidito d'acqua.



## 6 Dati tecnici

Frequenza portante	710 - 865 MHz
Modulazione	FM
Gamma di trasmissione audio	40 - 20.000 Hz
Stabilità della frequenza (da -10°C a +50°C)	±15 kHz
Deviazione nominale	15 kHz (SP1, SP2: 13,5 kHz)
Fattore di distorsione ad 1 kHz	tip. 0,8%
Compander	integrato
Rapporto segnale/rumore	tip. 103 dB(A)
Potenza d'uscita RF	tip. 5 mW
Assorbimento	tip. 75 mA
Alimentazione	1 batteria da 1,5 V dimensione AAA
Durata d'esercizio	>10 h (batteria), >5 h (accumulatore)
Livello d'ingresso audio per deviazione nominale	300 mV/1 kHz
Dimensioni (larghezza x profondità x altezza)	20 x 25 x 145 mm
Peso netto	36 g

Questo prodotto corrisponde alle norme EN60065:1998, EN301 489-9 v.1.1.1 (09-2000) e EN300 422-2 v.1.1.1(07-2000).



## 1 Seguridad y medio ambiente

### 1.1 Seguridad

1. No exponer el aparato directamente al sol, a polvo o humedad intensos, a la lluvia, a vibraciones o a golpes.

### 1.2 Medio ambiente

1. Las pilas y los acumuladores usados deben eliminarse atendiendo a las correspondientes disposiciones de eliminación de residuos vigentes. Las pilas o acumuladores no deben tirarse ni al fuego (peligro de explosión) ni a la basura residual.
2. Para desguazar el aparato hay que sacar las pilas o los acumuladores, separar la caja, la electrónica y el cable y proceder a la eliminación de todos los componentes atendiendo a las correspondientes disposiciones de eliminación de residuos vigentes.







## 2 Descripción

### 2.1 Introducción

Muchas gracias por haberse decidido por un producto de la empresa AKG. Tómese, por favor, unos momentos para leer el Modo de Empleo **antes de usar el aparato**. Guarde las instrucciones de empleo en un lugar seguro de modo que pueda consultarlas si se le presenta alguna duda. ¡Que se divierta y que tenga mucho éxito con su nuevo equipo!

### 2.2. Volumen de suministros

			
1 emisor <b>MP 40</b> micropen	1 cordón	1 clip de reserva, negro	1 pila tamaño AAA

Sírvase controlar si el embalaje contiene

todas las piezas indicadas arriba. Si falta algo, le rogamos dirigirse a su distribuidor AKG.

### 2.3 Accesorios recomendados



Estación de carga **CU 40**

### 2.4 Descripción

El **MP 40 micropen** es un emisor miniatura con un micrófono de condensador C 407 desmontable y con característica omnidireccional. El emisor ha sido desarrollado especialmente para la transmisión de palabra en combinación con los receptores del sistema **WMS 40** de AKG. El **MP 40 micropen** funciona con una frecuencia portadora fija estabilizada con cuarzo en la gama de frecuencias portadoras UHF de 710 a 865 MHz y está equipado con una antena dipolo integrada en la caja.

El micrófono está alojado en un compartimiento en la parte superior del emisor. Dispone de una grapa de sujeción y está conectado al emisor con un cable de 20 cm de largo. Por lo tanto, se puede retirar el micrófono del emisor y sujetarlo en prendas de vestir.

El clip en la parte de atrás del emisor le permite, por ejemplo, sujetar el emisor en el bolsillo de la camisa. El color del clip corresponde a la frecuencia portadora del emisor, pero lo puede reemplazar por el clip de reserva negro suministrado. Con el cordón suministrado, también puede colgarse el emisor al cuello.

## 2.5 Elementos de mando (véase Fig. 1)

- 1 ON/MUTE/OFF:** este conmutador corredizo tiene tres posiciones:  
**ON:** la alimentación de corriente para el emisor está conectada.  
**M:** la señal audio que proviene del micrófono está en mudo, pero la ali-

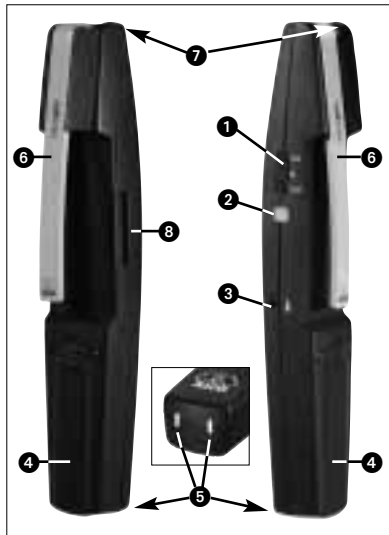

Fig. 1: Elementos de mando del MP 40

mentación de corriente y la frecuencia portadora de AF siguen conectadas. Esto hace que el receptor no se vea perturbado por otros emisores a pesar de tener el micrófono desconectado.

**OFF:** la alimentación de corriente del emisor está desconectada.

- 2 LED de control:** este LED indica el estado de carga de la pila.

El LED se ilumina brevemente al encender el emisor y luego se apaga: la pila está en orden.

El LED se ilumina en forma constante: la pila estará agotada en aprox. 60 minutos.

- 3 Control de nivel de entrada:** ajusta la sensibilidad de la entrada audio.  
**4 Caja de pilas** para 1 pila de 1,5 V tamaño AAA (suministrada).  
**5 Contactos de carga** para cargar un acumulador con la estación de carga opcional CU 40.

- 6 Clip de sujeción:** para sujetar el emisor en el bolsillo de la camisa o en el bolsillo superior de la americana. El color del clip de sujeción indica la frecuencia portadora del emisor:

Frecuencia	Color
US 54: 710.400 MHz	rojo marrón
US 58: 734.600 MHz	púrpura
KR 3: 745.650 MHz	verde menta
KR 4: 750.900 MHz	gris oscuro
EU62: 802.525 MHz	burdeos
EU63: 812.800 MHz	amarillo
SP1: 848.750 MHz	celeste
SP2: 851.750 MHz	verde amarillo
UK69A: 854.900 MHz	violeta
UK69B: 858.200 MHz	verde
ISM1: 863.100 MHz	amarillo melón
ISM2: 864.375 MHz	gris

## 7 Micrófono

- 8 Tapa de la caja del cable:** debajo de la tapa de la caja del cable se encuentra el cable microfónico de 20 cm de largo.



## 3 Puesta en funcionamiento

### 3.1 Colocar/cambiar y ensayar la pila (véase Fig. 2)

1. Apriete hacia abajo el gancho de presión de la tapa de la caja de pilas (1).
2. Retire la tapa de la caja de pilas (1) del emisor, tirando hacia abajo.

**Importante:** el relleno de goma espuma en el interior de la tapa de la caja de pilas (1) fija la pila en su posición. ¡El relleno no se debe quitar, puesto que de hacerlo, la pila no quedará bien fijada en la caja, lo que puede producir ruidos de tableteo!

3. Si en la caja de pilas hay una pila descargada o defectuosa, sírvase sacarla.
4. Coloque la pila suministrada o nueva (2) en la caja de pilas, tal como se indica en la Fig. 2.

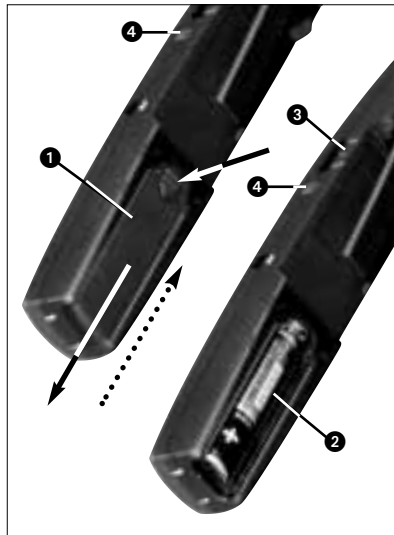

Fig. 2: Introducir la pila

5. Coloque el conmutador ON/MUTE/OFF (3) en ON.

El LED de control (4) relampaguea brevemente. Si la pila está en buen estado, el LED de control (4) se vuelve a apagar.

Cuando el LED de control (4) empieza a iluminarse constantemente, la pila estará agotada en aprox. 60 minutos. Cambie la pila cuanto antes por una nueva.

Si el LED de control (4) no relampaguea, la pila está agotada. Coloque una pila nueva.

6. Empuje la tapa de la caja de pilas (1) sobre el emisor en dirección contraria a la flecha, hasta que quede enclavada.

### 3.2 Funcionamiento con acumulador (véase Fig. 3)

El emisor se puede hacer funcionar también con un acumulador de 1,5 V en lugar de una pila normal. Recomendamos los acumuladores NiMH del tipo SANYO

HR-4U (650 mAh) o Panasonic Rechargeable PRO+ (550 mAh).



Fig. 3: Cargar el acumulador con la estación de carga opcional CU 40

Para cargar el acumulador tiene que poner el emisor (1) en la estación de carga opcional CU 40 (2), tal como se indica en la Fig. 3.

Puede encontrar más indicaciones al respecto en el Modo de empleo de la estación de carga CU 40.



## 4 Aplicaciones

### 4.1 Sujetar el emisor

Véase Fig. 4:

Coloque el emisor (1), con el clip de sujeción (2) hacia afuera, de tal forma en el bolsillo de la camisa o en el bolsillo superior de la americana, que el micrófono (3) indique hacia arriba.

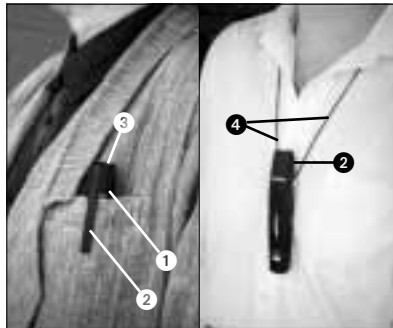

Fig. 4: Sujetar el emisor

Si no hay bolsillo disponible, ponga el cordón (4) suministrado en el clip de sujeción (2) y cuélgueselo al cuello.

#### 4.2 Controlar el nivel (véase Fig. 1)

1. Controle de que el receptor esté marcado con el mismo código de color que el emisor.
2. Gire el control de nivel de entrada (3) del emisor con un desatornillador hasta el centro, entre el tope izquierdo y derecho.
3. Encienda el emisor, colocando el conmutador ON/MUTE/OFF (1) en ON.
4. Encienda el receptor y el equipo audio.
5. Hable unas frases con su voz normal.
6. Si su voz suena distorsionada en los altavoces, gire el control de nivel de entrada (3) hacia atrás en sentido contrario a las agujas del reloj hasta que ya no oiga ninguna distorsión.

Si su voz suena muy baja en los altavoces, gire el control de nivel de entrada (3) en sentido de las agujas del reloj. Si los altavoces empiezan a silbar debido a la retroalimentación acústica, gire el control de nivel de entrada (3) inmediatamente de vuelta hasta que cese el silbido.

#### 4.3 Retirar el micrófono (véase Fig. 5)

Si con un volumen bajo se produce retroalimentación, puede retirar el micrófono (3) del emisor y colocarlo más cerca de la boca. De esa forma se reduce el peligro de la retroalimentación acústica.

1. Desenclave la tapa de la caja del cable (1) y retírela.
2. Ponga la uña en el cuerpo del micrófono y saque el micrófono (3) de la caja, tirándolo.
3. Retire el micrófono (3) del emisor.

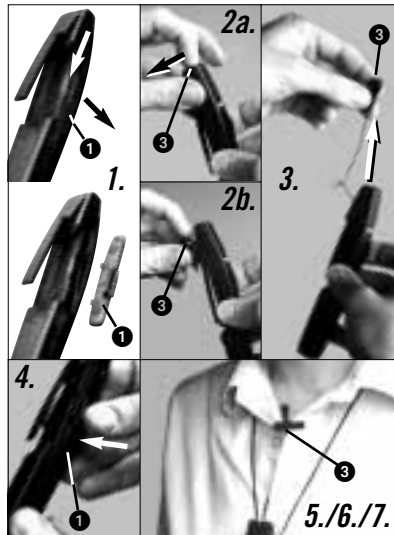

Fig. 5: Quitar el micrófono

4. Vuelva a colocar la tapa de la caja del cable (1) sobre la caja y apriete hasta que se enclave la tapa.
5. Fije el emisor en el bolsillo de la camisa o en el bolsillo superior de la americana o cuélgueselo al cuello con el cordón.
6. Fije el micrófono (3) en el ribete de botones o en el cuello, lo más cerca posible de la boca del orador.
7. Gire el micrófono (3) hasta que indique hacia la boca del orador.

#### 4.4 Montar el micrófono en el emisor

Véase Fig. 6:

1. Desenclave la tapa de la caja del cable (1) y retírela.
2. Con la tapa de la caja del cable (1) tire el cable microfónico (2) hacia abajo hasta que el micrófono esté sobre la caja del micrófono (4).
3. Gire la grapa del micrófono (5) en forma paralela al micrófono (3).

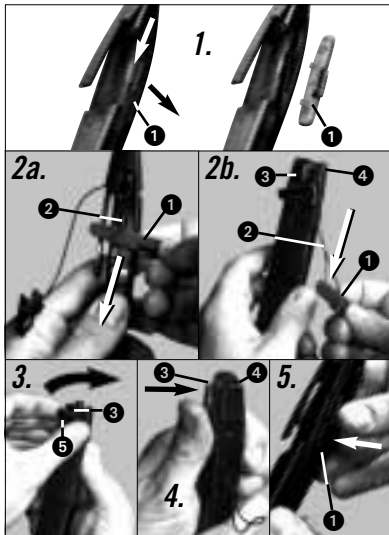

Fig. 6: Montar el micrófono

4. Empuje el micrófono (3) hacia adentro en la caja del micrófono (4) hasta que se enclave.
5. Guarde el cable microfónico (2) en la caja del cable y vuelva a colocar la tapa (8) en la caja.

#### 4.5 El emisor como micrófono manual

Para entrevistas, por ejemplo, puede sostener el emisor en la mano como un micrófono normal.

Hable en el micrófono a una distancia de aprox. 30 cm.

#### 4.6 Sustituir el clip de sujeción

Véase Fig. 7:

Si el clip de sujeción es demasiado vistoso, lo puede sustituir por el clip negro suministrado:

1. Haga palanca con un desatornillador

en la parte delantera del emisor (2) para sacar el clip de sujeción (1).

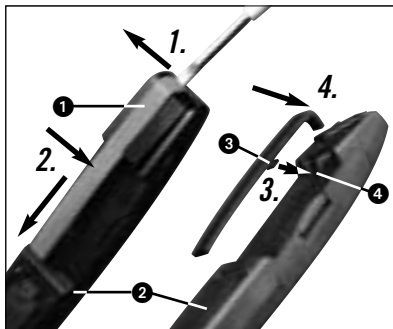

Fig. 7: Sustituir el clip de sujeción

2. Apriete sobre el clip de sujeción (1) y retírelo del emisor (2), tirando hacia abajo (en dirección de la flecha).
3. Cuelgue el gancho (3) del clip de sujeción de reserva en el sacado (4)

del emisor (2).

4. Apriete el extremo curvo del clip de sujeción de reserva contra el emisor (2) hasta que se enclave el clip.

#### 4.7 Reparación de desperfectos

Las indicaciones para la reparación de desperfectos las encuentra en el Modo de empleo de su receptor.



## 5 Limpieza

Limpie la caja del emisor con un paño humedecido en agua.



## 6 Datos técnicos

Frecuencia portadora	710 – 865 MHz
Modulación	FM
Ancho de banda de transmisión audio	40 – 20.000 Hz
Estabilidad de frecuencia (-10°C hasta +50°C)	±15 kHz
Desviación nominal	15 kHz (SP1, SP2: 13,5 kHz)
Factor de distorsión no lineal con 1 kHz típ.	0,8%
Compansor	integrado
Relación señal a ruido típ.	103 dB(A)
Potencia de salida AF típ.	5 mW
Toma de corriente típ.	75 mA
Alimentación de corriente	1 pila de 1,5 V tamaño AAA
Horas de servicio	>10 h (pila), >5 h (acumulador)
Nivel de entrada audio para desviación nominal	300 mV/1 kHz
Dimensiones (an x prof x al)	20 x 25 x 145 mm
Peso neto	36 g

Este producto corresponde a las normas EN60065:1998, EN301 489-9 v.1.1.1 (09-2000) y EN300 422-2 v.1.1.1(07-2000).



## 1 Segurança e meio ambiente

### 1.1 Segurança

1. Não exponha o dispositivo à radiação solar, poeira ou umidade, chuva, vibrações e golpes.
1. Pilhas e acumuladores esgotados deverão ser eliminados conforme as respectivas normas estabelecidas por lei. Não jogue as pilhas no fogo (perigo de explosão) nem no lixo doméstico.
2. Quando pretende desfazer-se do aparelho, remova as pilhas ou os acumuladores, separe a carcaça, a eletrônica e os cabos e providencie que estes serão eliminados conforme as normas estabelecidas por lei.







## 2 Descrição

### 2.1 Introdução

Agradecemos a sua preferência por um produto da AKG. Por favor reserve alguns minutos para ler este manual antes de acionar este equipamento e guarde as instruções cuidadosamente para sempre poder consultá-las em caso de aparecerem quaisquer perguntas. Divirta-se e bom trabalho!

### 2.2 Volume de fornecimento

			
1 Emissor <b>MP 40</b> micropen	1 Corda	1 Presilha de reposição	1 Pilha tamanho AAA

Verifique se a embalagem contém todos os componentes acima indicados.

Caso falte algo, favor entre em contato com a concessionária da AKG.

### 2.3 Acessórios recomendados



Carregador **CU 40**

### 2.4 Descrição

O **MP 40 micropen** é um mini-emissor com microfone condensador removível C 407 de característica omnidirecional. O emissor foi desenvolvido especialmente para a transmissão de fala em conexão com os receptores do sistema **WMS 40** da AKG.

O **MP 40 micropen** funciona numa frequência portadora fixa e estabilizada a cristal dentro da faixa de UHF de 710 a 865 MHz e está provido duma antena bipolar integrada na carcaça.

O microfone encontra-se num comparti-

mento na parte superior do emissor. O microfone possui uma presilha e um cabo de ca. 20 cm que o conecta com o emissor, o que lhe permite retirar o microfone do emissor e fixá-lo na roupa. A presilha na parte traseira do emissor possibilita fixar o emissor por exemplo no bolso da camisa. A cor da presilha corresponde à frequência portadora do emissor. Pode, porém, trocar a presilha pela presilha de reposição preta fornecida na embalagem. Pode também pendurar o emissor no pescoço com a corda fornecida na embalagem.

## 2.5 Elementos de controle (Veja fig. 1)

- 1 ON/MUTE/OFF:** esta barra deslizante possui três posições:  
**ON:** a alimentação de corrente do emissor está ligada.  
**M:** o sinal de áudio proveniente do microfone está mudo, a alimentação

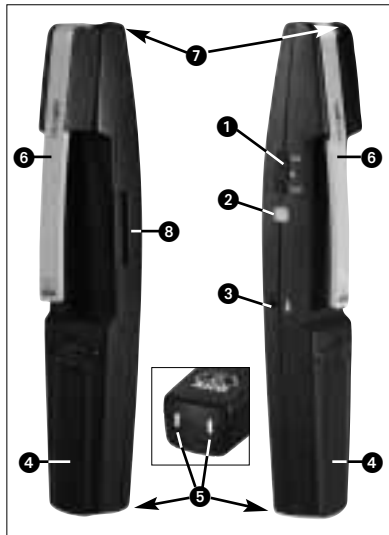

Fig. 1: Elementos de controle do MP 40

de corrente e a frequência portadora RF, porém, permanecem ligadas. Desta forma o emissor não é perturbado por outros emissores embora o microfone esteja desligado.

**OFF:** a alimentação de corrente do emissor está desligada.

- 2 LED de controle:** este LED indica o estado de carga das pilhas.

O LED acende-se brevemente quando liga o aparelho e apaga-se depois: a pilha está em ordem.

O LED permanece aceso: a pilha estará esgotada dentro de 60 minutos.

- 3 Ajuste do nível de entrada:** ajusta a sensibilidade da entrada de áudio.
- 4 Compartimento de pilha** para 1 pilha de 1,5 V tamanho AAA (fornecida na embalagem).

- 5 Contatos de carga** para carregar um acumulador no compartimento de pilha através do carregador opcional CU 40.

- 6 Presilha** para fixar o emissor no bolso dum camisa ou dum paletó. A cor da presilha indica a frequência portadora do emissor:

Frequência	Cor
US54: 710.400 MHz	vermelho-marrom
US58: 734.600 MHz	purpúreo
KR3: 745.650 MHz	verde-menta
KR4: 750.900 MHz	cinzento escuro
EU62: 802.525 MHz	bordeaux
EU63: 812.800 MHz	amarelo
SP1: 848.750 MHz	azul celeste
SP2: 851.750 MHz	verde-amarelo
UK69A: 854.900 MHz	violeta
UK69B: 858.200 MHz	verde
ISM1: 863.100 MHz	amarelo escuro
ISM2: 864.375 MHz	cinzento

## 7 Microfone

- 8 Tampa do compartimento de cabos:** no compartimento de cabos embaixo da tampa encontra-se o cabo do microfone de ca. 20 cm de comprimento.



## 3 Acionamento

### 3.1 Colocar/trocar a pilha e testá-la

Veja fig. 2:

1. Empurre o gancho de engate na tampa do compartimento de pilha (1) para baixo.
2. Retire a tampa do compartimento de pilha (1) do emissor vindo do lado de baixo.

**Importante:** o cubinho de borracha esponjosa no interior da tampa do compartimento de pilha (1) fixa a pilha na sua posição. Não retire o cubinho de borracha esponjosa porque senão a pilha não está fixada corretamente no compartimento.

3. Se houver uma pilha gasta ou defeituosa no compartimento de pilha, retire-a.
4. Coloque a pilha nova ou a pilha forne-

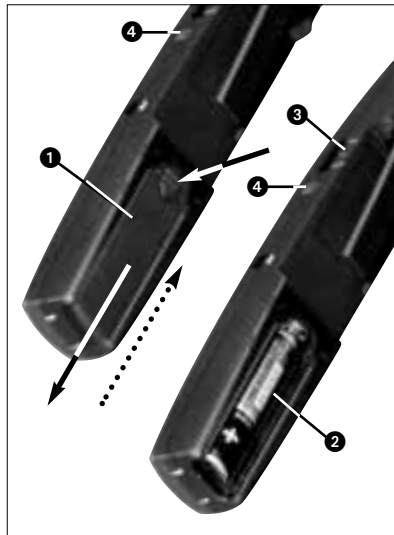

Fig. 2: Colocar a pilha

cida na embalagem (2) no compartimento como é mostrado na fig. 2.

5. Posicione o comutador ON/MUTE/OFF (3) em ON.

O LED de controle (4) acende-se brevemente. Quando a pilha está em ordem, o LED de controle apaga-se. Se o LED de controle (4) permanece aceso a pilha estará esgotada dentro de ca. 60 minutos Troque-a depressa por uma pilha nova.

Se o LED de controle (4) não se acender, a pilha está esgotada. Coloque uma pilha nova.

6. Empurre a tampa do compartimento de pilha (1) no emissor contra o sentido da seta, até a tampa do compartimento (1) engatar.

### 3.2 Uso com acumulador (Veja fig. 3)

Em vez de usar uma pilha normal, pode operar o emissor também com um acumulador de 1,5 V. Recomendamos acu-

muladores NiMH do tipo SANYO HR-4U (650 mAh) ou Panasonic Rechargeable PRO+ (550 mAh).

Para carregar o acumulador só precisa colocar o emissor (1) no carregador opcional CU 40 (2) como demonstrado na fig. 3.



Fig. 3: Carregar acumuladores com o carregador opcional CU 40

Mais informações encontrará no manual do usuário do carregador CU 40.



## 4 Operação

### 4.1 Fixar o emissor

Veja fig. 4:

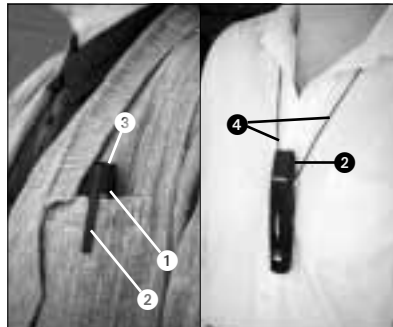

Fig. 4: Fixar o emissor

Fixe o emissor (1) com a presilha (2) no bolso da camisa ou do paletó de maneira a direcionar o microfone (3) para cima.

Se não dispor de um bolso onde possa fixar o emissor, enfie a corda fornecida na embalagem na presilha (2) e pendure a corda no pescoço (veja fig. 4).

#### 4.2 Ajustar o nível (Veja fig. 1)

1. Certifique-se que o emissor está marcado com a mesma cor do que o emissor.
2. Gire o ajuste do nível (3) no emissor com uma chave de fenda pequena até o meio entre o ponto final direito e o ponto final esquerdo.
3. Ligue o emissor posicionando o comutador ON/MUTE/OFF (1) em ON.
4. Ligue o receptor e a instalação de áudio.
5. Diga umas frases em voz normal.
6. Se a sua voz aparecer distorcida nos alto-falantes vire o ajuste do nível de entrada (3) no sentido anti-horário até a distorção desaparecer.

Se sua voz soar demasiadamente baixo, gire o ajuste do nível de entrada (3) no sentido horário. Se os alto-falantes começarem a emitir assobios devido a realimentação acústica, gire o ajuste do nível de entrada (3) para trás até os assobios desaparecerem.

#### 4.3 Retirar o microfone (Veja fig. 5)

Se houver realimentações mesmo com volume baixo, poderá retirar o microfone do emissor para posicioná-lo mais perto da boca. Desta forma reduz o perigo de realimentações acústicas.

1. Desengate e retire a tampa do compartimento do cabo (1).
2. Posicione a unha do dedo no corpo do microfone, tirando o microfone (3) para fora do compartimento do microfone.
3. Remova o microfone (3) do emissor.

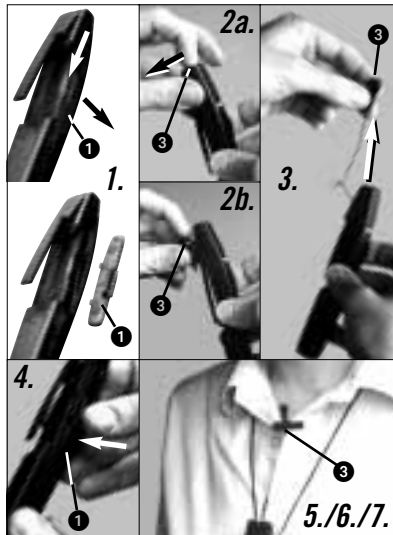

Fig. 5: Retirar o microfone

4. Recoloque a tampa do compartimento do cabo (1) no compartimento e pressione-a até engatar.
5. Fixe o emissor no bolso da camisa ou no bolso externo do paletó ou pendure-o no pescoço com a corda.
6. Fixe o microfone (3) na parte dos botões ou no colarinho do locutor o mais próximo possível da boca.
7. Gire o microfone (3) de maneira a apontar para a boca do locutor.

#### 4.4 Instalar o microfone no emissor

Veja fig. 6:

1. Desengate e retire a tampa do compartimento do cabo (1).
2. Puxe com a tampa do compartimento (1) o cabo do microfone (2) para baixo até o microfone (3) se encontrar em cima do compartimento do microfone (4).
3. Gire a presilha do microfone (5) até se encontrar em posição paralela ao

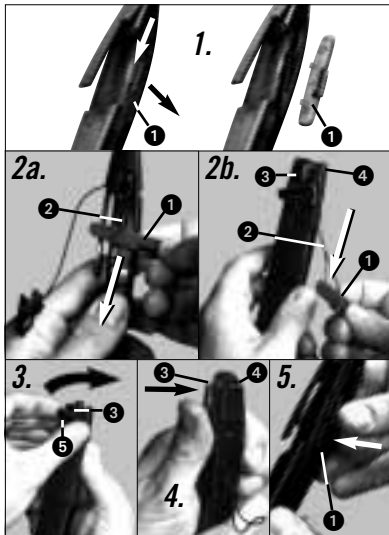

Fig. 6: Montagem do microfone

microfone (3).

4. Pressione o microfone (3) para dentro do compartimento do microfone (4), até o microfone (3) engatar.
5. Coloque o cabo do microfone (2) no compartimento do cabo e feche a tampa do compartimento do microfone (1).

#### 4.5 O emissor como microfone de mão

Pode segurar o emissor nas mãos, utilizando-o como microfone normal, por exemplo em entrevistas.

Fale no microfone a uma distância de ca. 30 cm.

#### 4.6 Trocar a presilha (Veja fig. 7)

Se achar a presilha colorida muito chamativa, poderá substituí-la pela presilha preta:

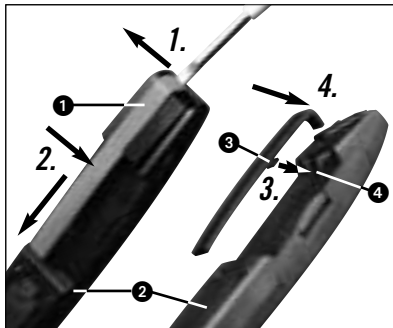

Fig. 7: Trocar a presilha

1. Levante com uma chave de fenda a presilha (1) no lado da frente do emissor (2).
2. Pressione a presilha (1) e puxe a presilha (1) para baixo (em direção da seta) retirando-a do emissor (2).
3. Ponha o gancho (3) da presilha de

reposição preta na cavidade (4) do emissor (2) até engatar na mesma.

3. Empurre o fim curvado da presilha de reposição contra o emissor (2) até a presilha engatar.

#### 4.7 Resolver problemas

Os avisos para resolver problemas encontrará no manual do usuário do seu receptor.



## 5 Limpeza

Limpe a carcaça do emissor com um pano molhado em água.

---



## 6 Dados técnicos

Frequência portadora	710 - 865 MHz
Modulação	FM
Largura de banda áudio	40 - 20.000 Hz
Estabilidade de frequência (-10°C a +50°C)	±15 kHz
Desvio nominal	15 kHz (SP1, SP2: 13,5 kHz)
Distorção não-linear em 1 kHz	typ. 0,8%
Compressor/Expansor	integrado
Relação sinal/ruído	tip. 103 dB(A)
Potência de saída RF	tip. 5 mW
Consumo de corrente	tip. 75 mA
Alimentação de corrente	pilha de 1 x 1,5 V tamanho AAA
Funcionamento	>10 h (pilha), >5 h (acumulador)
Nível de entrada para desvio nominal	300 mV/1 kHz
Dimensões (LxPxA)	20 x 25 x 145 mm
Peso neto	36 g

Este produto corresponde às normas EN60065:1998, EN301 489-9 v.1.1.1 (09-2000) e EN300 422-2 v.1.1.1(07-2000).

**Zur Verwendung in:**  
**For use in:**  
**Pour l'usage en:**

**Per l'uso in:**  
**Para el uso en:**  
**Para o uso em:**

**Voor het gebruik in:**  
**Må anvendes i:**  
**Får användas i:**

**Må anvendes i:**  
**Käyttöön seuraavissa maissa:**

		<b>R&amp;TTEd Countries</b>																		
<b>Set</b>	<b>MHz</b>	<b>AT</b>	<b>BE</b>	<b>CH</b>	<b>DE</b>	<b>DK</b>	<b>ES</b>	<b>FR</b>	<b>LI</b>	<b>GB</b>	<b>GR</b>	<b>IE</b>	<b>IS</b>	<b>IT</b>	<b>LU</b>	<b>NO</b>	<b>NL</b>	<b>PT</b>	<b>SE</b>	<b>SF</b>
US54	710.4	✓	✓	✓	✓	-	-	✓	✓	-	-	✓	✓	✓	✓	-	-	-	✓	-
US58	734.6	✓	✓	✓	✓	-	-	✓	✓	-	-	✓	✓	✓	✓	-	-	-	✓	-
KR3	745.650	✓	-	✓	-	-	-	✓	✓	-	-	✓	✓	✓	✓	-	-	-	✓	-
KR4	750.900	✓	-	✓	-	-	-	✓		-	-	✓	✓	✓	✓	-	-	-	✓	-
EU62	802.525	-	-	✓	✓	✓	-	✓	✓	-	-	✓	✓	✓	✓	✓	-	-	✓	✓
EU63	812.8	-	-	✓	✓	✓	-	✓	✓	-	-	✓	✓	✓	✓	✓	-	-	✓	✓
SP1	848.750	-	-	✓	-	-	✓	-	✓	-	-	✓	✓	✓	✓	-	-	-	✓	-
SP2	851.750	-	-	✓	-	-	✓	-	✓	-	-	✓	✓	✓	✓	-	-	-	✓	-
UK69A	854.9	-	✓	✓	✓	-	-	-	✓	✓	-	✓	✓	-	✓	-	-	-	✓	-
UK69B	858.2	-	✓	✓	✓	-	-	-	✓	✓	-	✓	✓	-	✓	-	-	-	✓	-
ISM1	863.1	✓	✓	✓	✓	✓	-	✓	✓	✓	-	✓	✓	-	✓	✓	✓	-	✓	✓
ISM2	864.375	✓	✓	✓	✓	✓	-	✓	✓	✓	-	✓	✓	-	✓	✓	✓	-	✓	✓

Hiermit erklärt AKG Acoustics GmbH, dass das Produkt **MP 40** die wesentlichen Anforderungen und sonstigen einschlägigen Bestimmungen der Richtlinie **1999/5/EG** erfüllt.

AKG Acoustics GmbH hereby declares that the product **MP 40** complies with the essential requirements and other relevant provisions of Directive **1999/5/EC**.

AKG Acoustics GmbH déclare que le produit **MP 40** satisfait aux exigences essentielles et autres dispositions y relatives de la Directive **1999/5/CE**.

Con la presente AKG Acoustics GmbH dichiara che il prodotto **MP 40** è conforme alle richieste essenziali e alle altre disposizioni pertinenti della Direttiva **1999/5/CE**.

AKG Acoustics GmbH declara que el producto **MP 40** cumple los requisitos esenciales y otras disposiciones aplicables de la Directiva **1999/5/CE**.

A AKG Acoustics GmbH declara que o produto **MP 40** cumpre os requisitos

essenciais e as outras disposições relevantes da Directiva **1999/5/CE**.

AKG Acoustics GmbH verklaart hiermee dat het product **MP 40** aan de essentiële eisen en overige desbetreffende bepalingen van de richtlijn **1999/5/EG** voldoet.

AKG Acoustics GmbH erklærer hermed at produktet **MP 40** overholde de væsentliga krav samt andre relevante bestemmelser fra Direktiv **1999/5/EF**.

AKG Acoustics GmbH erklærer med dette, at produktet **MP 40** oppfyller de vesentlige krav og andre relevante bestemmelser som fremgår av Direktiv **1999/5/EF**.

Härmed förklarar AKG Acoustics GmbH att produkten **MP 40** uppfyller de väsentliga krav och andra relevanta bestämmelser som framgår av Direktiv **1999/5/EC**.

AKG Acoustics GmbH vakuuttaa, että tuotteemme **MP 40** täyttää tarvittavat **1999/5/EC** direktiivin mukaiset vaatimukset.

#### DECLARATION OF CONFORMITY

Document No.: 269 / 08 - 2001  
replaces No.: / -

Type of Product: Wireless Microphone System, Micro Per  
Brand, Model No.: **MP 40**  
Drawing-No.: 7615 X ....  
Manufacturer: AKG Acoustics GmbH  
A-1230 Wien, Lemböckgasse 21 - 25  
AUSTRIA

We declare that the above mentioned product is in conformity with the following European Directive:

No. 99/5 EC;  
Radio Equipment and  
Telecommunications Terminal Equipment

The conformity is achieved by fulfilling the following European Standard(s):

EN 301489-9 v.1.1.1 (09-2000); EN 300422-2 v.1.1.1 (07-2000);  
EN 60065:1998

Product certification was carried out by:

TÜV Product Service GmbH  
Notified Body 0123  
Ridlerstr. 31, 80339 München, Germany

City, Date: Wien, 24.08.2001

Manufacturer's Signature:

  
Managing Director  
Dr. Hugo Leinhard-Bückhaus

This declaration certifies the accordance with the above mentioned EC-Directive but does not assure certain attributes of the product.

issued: 

CE 01230

**Mikrofone · Kopfhörer · Drahtlosmikrofone · Drahtloskopfhörer · Kopfsprechgarnituren · Akustische Komponenten**  
**Microphones · Headphones · Wireless Microphones · Wireless Headphones · Headsets · Electroacoustical Components**  
**Microphones · Casques HiFi · Microphones sans fil · Casques sans fil · Micros-casques · Composants acoustiques**  
**Microfoni · Cuffie HiFi · Microfoni senza filo · Cuffie senza filo · Cuffie-microfono · Componenti acustici**  
**Micrófonos · Auriculares · Micrófonos inalámbricos · Auriculares inalámbricos · Auriculares con micrófono · Componentes acústicos**  
**Microfones · Fones de ouvido · Microfones s/fios · Fones de ouvido s/fios · Microfones de cabeça · Componentes acústicos**

Technische Änderungen vorbehalten. Specifications subject to change without notice. Ces caractéristiques sont susceptibles de modifications.

Ci riserviamo il diritto di effettuare modifiche tecniche. Nos reservamos el derecho de introducir modificaciones técnicas. Especificações sujeitas à mudanças sem aviso prévio.



H A Harman International Company

**AKG Acoustics GmbH**

Lemböckgasse 21-25, P.O.B. 158, A-1230 Vienna/AUSTRIA, Tel: (43 1) 86 654-0\*, Fax: (43 1) 86 654-516,  
<http://www.akg.com>, e-mail: [sales@akg.com](mailto:sales@akg.com)

**AKG Acoustics GmbH**

Bodenseestraße 228, D-81243 München/GERMANY, Tel: (089) 87 16-0, Fax: (089) 87 16-200,  
<http://www.akg-acoustics.de>, e-mail: [info@akg-acoustics.de](mailto:info@akg-acoustics.de)

**AKG ACOUSTICS, U.S.**

914 Airpark Center Drive, Nashville, TN 37217, U.S.A., Tel: (615) 620-3800, Fax: (615) 620-3875,  
<http://www.akgusa.com>, e-mail: [akgusa@harman.com](mailto:akgusa@harman.com)

**For other products and distributors worldwide see our website: <http://www.akg.com>**